



ENCLAVE EDUCATIVO
Equipamiento de Centros Escolares



BALANCÍN PEGASO HDPE

www.mobiliario-escolar.es Ref. 81133

Descripción Y Especificaciones

Edad de uso recomendada:

Para niños de 2 a 9 años.

Superficie zona de seguridad:

240x293 cm.

Altura de caída libre:

53 cm.

Dimensiones de la pieza mas grande:

84x63x1,8 cm. (lateral pegaso)

Dimensiones totales del conjunto:

86x31x90cm.

Peso total de la pieza mas pesada:

El juego se sirve montado.

Peso aproximado del conjunto:

24 kg.

Descripción del juego:

Juego de balanceo con forma de caballo.

Juego para balancearse una persona, el muelle permite que el niño se balancee en todas las direcciones. Estimula la psicomotricidad, sentido del equilibrio y la coordinación del niño.

Materiales:

Placas de HDPE.

Muelle de acero pintado con pintura poliéster termolacada.

Base chapa galvanizada en caliente.

Fijación:

Mediante pernos de anclaje.

Funciones Lúdicas



Balanceo



Capacidad
1 uds.

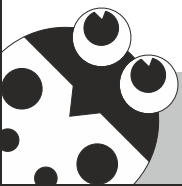

BALANCÍN PEGASO HDPE

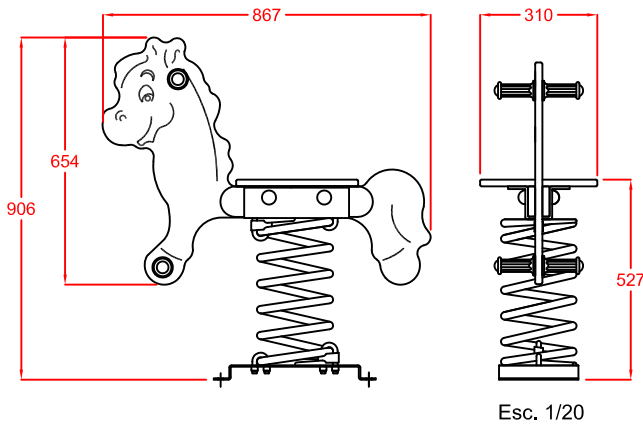

Esc. 1/20

ZONA DE SEGURIDAD

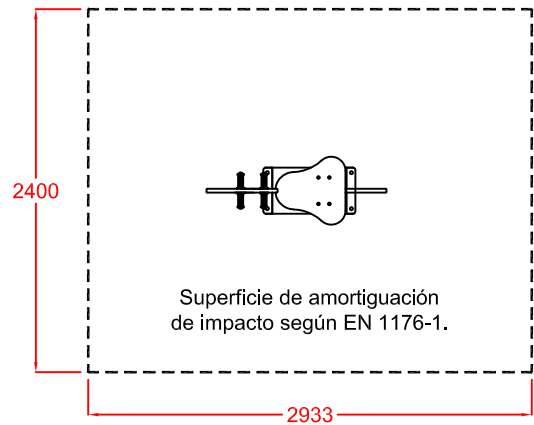

Esc. 1/50

CIMENTACION CON PAVIMENTO ELÁSTICO Y PERNOS DE ANCLAJE

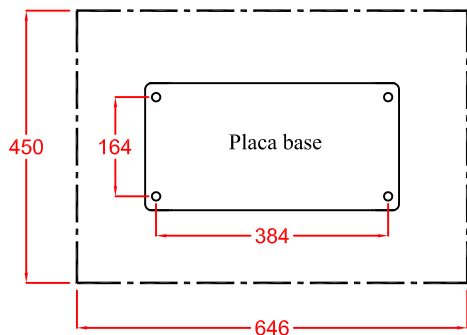

Esc. 1/12,5

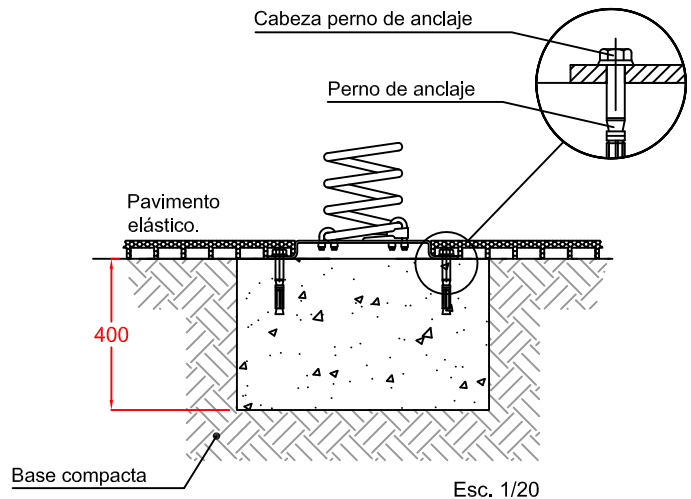

Esc. 1/20

CIMENTACION CON MATERIAL SIN COHESIÓN (POR EJEMPLO ARENA O GRAVILLA)

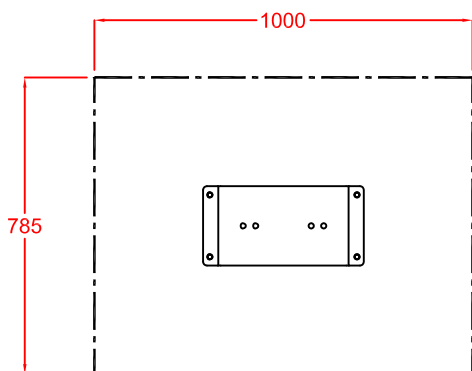

Esc. 1/20

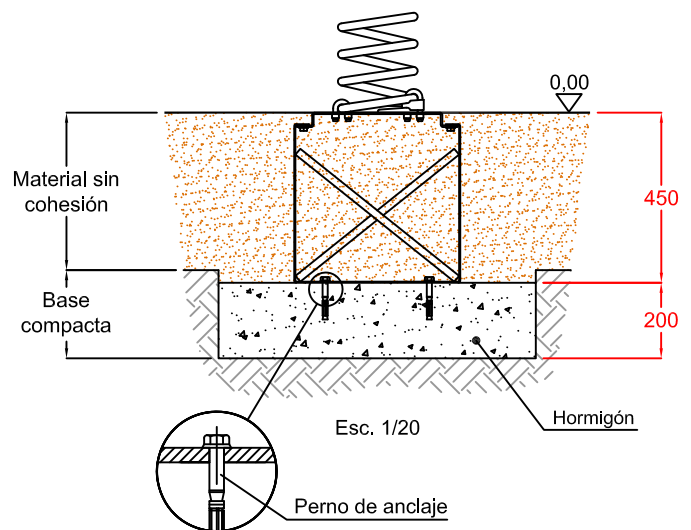

Esc. 1/20

EDAD DE USO RECOMENDADA: PARA NIÑOS DE ENTRE 2 A 9 AÑOS.
 ZONA DE CAÍDA MÍNIMA: 2,40 M. x 2,93 M.
 DIMENSIONES: LARGO: 0,86 M; ALTO: 0,90 M; ANCHO: 0,31 M.
 ALTURA DE CAÍDA LIBRE: 0,527 M.
 DIMENSIÓN DE LA PARTE MÁS GRANDE: 0,830x0,630M (CABALLO HDPE).
 PESO DE LA PARTE MÁS PESADA: 24 KG.
 PESO TOTAL DEL JUEGO: 24 Kg.