



ENCLAVE EDUCATIVO
Equipamiento de Centros Escolares



BALANCÍN BERNARD HDPE

www.mobiliario-escolar.es

Ref. 81130

Descripción Y Especificaciones

Edad de uso recomendada:

Para niños de 2 a 9 años.

Superficie zona de seguridad:

240x293 cm.

Altura de caída libre:

53 cm.

Dimensiones de la pieza mas grande:

83x57x1,8 cm. (lateral bernard)

Dimensiones totales del conjunto:

82x31x82cm.

Peso total de la pieza mas pesada:

El juego se sirve montado.

Peso aproximado del conjunto:

24 kg.

Descripción del juego:

Juego de balanceo con forma de perro San Bernardo.

Juego para balancearse una persona, el muelle permite que el niño se balancee en todas las direcciones. Estimula la psicomotricidad, sentido del equilibrio y la coordinación del niño.

Materiales:

Placas de HDPE.

Muelle de acero pintado con pintura poliéster termolacada.

Base chapa decapada galvanizada en caliente.

Fijación:

Mediante pernos de anclaje.

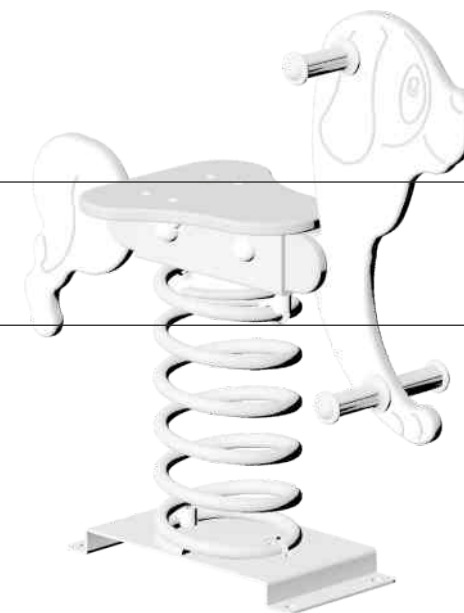

Funciones Lúdicas



Balanceo



Capacidad
1 uds.

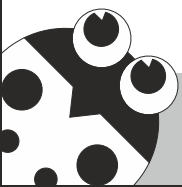

BALANCÍN BERNARD HDPE

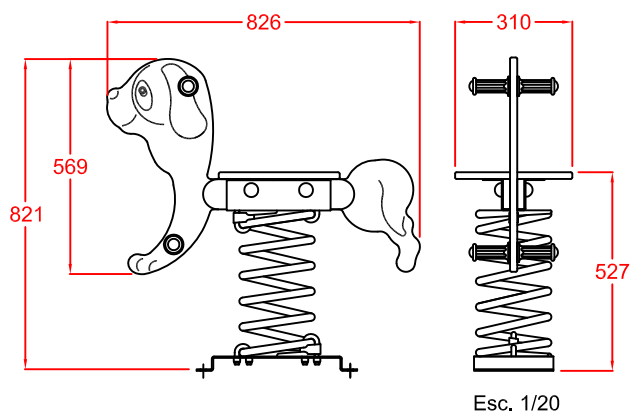

Esc. 1/20

ZONA DE SEGURIDAD

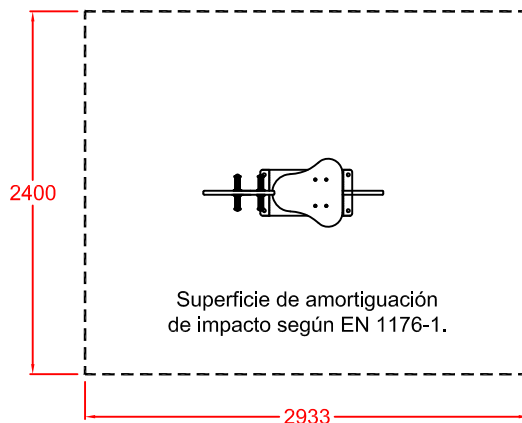

Esc. 1/50

CIMENTACION CON PAVIMENTO ELÁSTICO Y PERNOS DE ANCLAJE

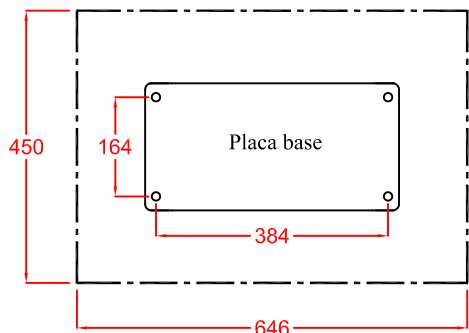

Esc. 1/12,5

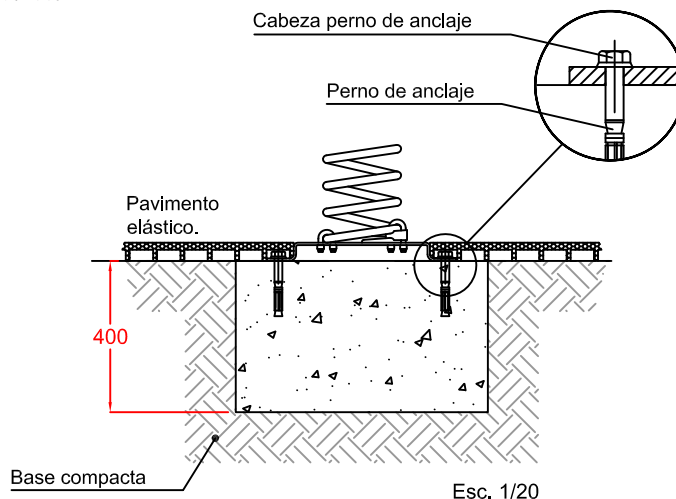

Esc. 1/20

CIMENTACION CON MATERIAL SIN COHESIÓN (POR EJEMPLO ARENA O GRAVILLA)

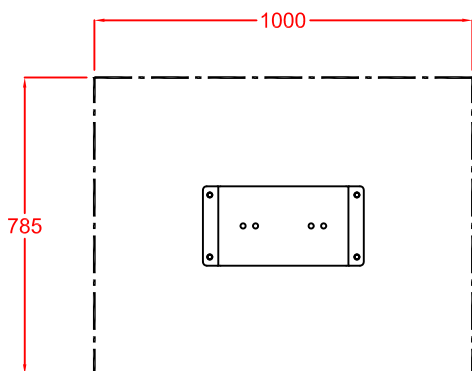

Esc. 1/20

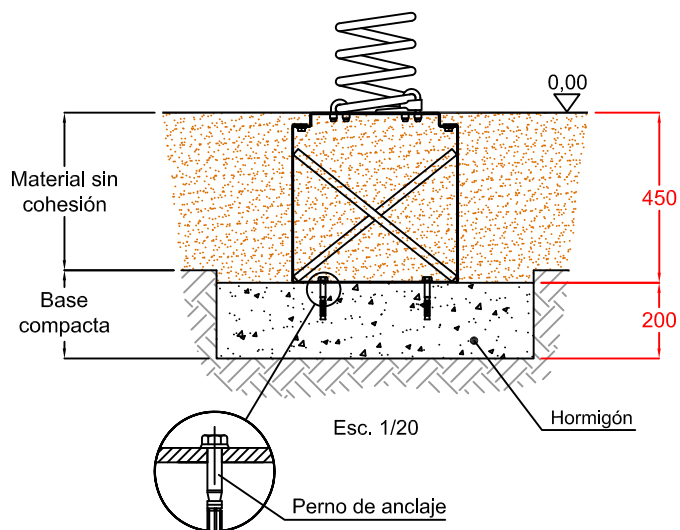

Esc. 1/20

EDAD DE USO RECOMENDADA: PARA NIÑOS DE ENTRE 2 A 9 AÑOS.
 ZONA DE CAÍDA MÍNIMA: 2,40 M. x 2,93 M.
 DIMENSIONES: LARGO: 0,826 M.; ALTO: 0,821 M.; ANCHO: 0,31 M.
 ALTURA DE CAÍDA LIBRE: 0,527 M.
 DIMENSIÓN DE LA PARTE MÁS GRANDE: 0,826x0,568M (PERRITO HDPE).
 PESO DE LA PARTE MÁS PESADA: 24 KG.
 PESO TOTAL DEL JUEGO: 24 KG.